

RQ-8

Automatisk stroppemaskin for de tøffe oppgavene. Beregnet for 12-16 timers drift pr dag. Meget driftsikker og av ekstremt høy kvalitet. Opsjon: Fotpedal og fotocelle

- **Produktnr:** 546000
- **Salgsenhet:** STK
- **Bruttovekt:** 160 kg



BRUKSOMRÅDER ▶



Netthandel



Klær og tekstil



Industri



Møbler

Hvitevarer/
elektronikk

Papir

Maskin dimensjon

Bredde:	1252 mm.
Høyde:	1400 mm.
Dybde:	610 mm.
Vekt:	160 kg.
Bordhøyde:	791 mm.
Std. ramme:	650 x 500 mm (BxH)
Pakkestørrelse:	Maks: som rammen. Min: 80 x 30 mm (BxH)
Låsing:	Varmesveising
Bånd:	Polypropylen
Spole:	innv. dia. 200. Utv. dia. 450 mm. Bredde 200 mm.
Båndbredde:	5, 6, 9, 12, 15,5 mm.
Båndstramming:	Opptil 80 kg.
Hastighet:	1,5 sekund/stropping
Strømforsyning:	110, 120, 220, 230, 240. 1 fas 50/60 Hz 0,65

- Rask og pålitelig stroppe-maskin
- Syklusid 1,5 sekund pr stropping
- Kort oppstrattid - driftsklar etter kun 25 sek.
- Selvtreende - trykk på en knapp og maskinen trer seg selv.
- Kan påmonteres automatisk transportseksjon og eller presse.
- Maskinen har varsellampe ved driftsfeil eller når båndrullen er tom.

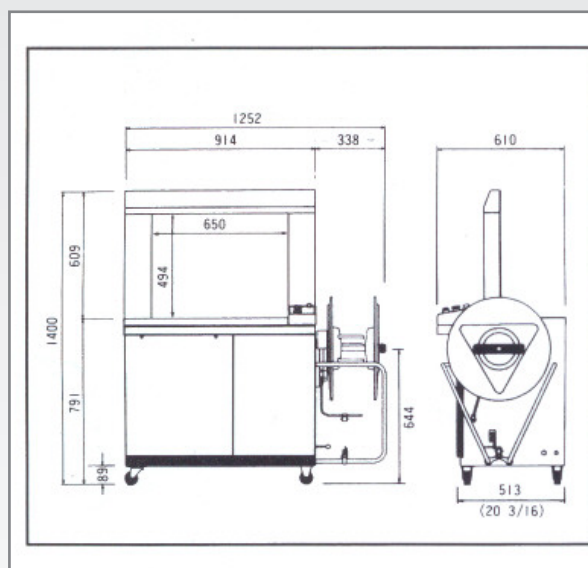

Oversikt på rammestørrelser

H \ B	650	850	1050	1250	1450
400					
500	Ⓢ				
600					
800					
1000					

S: Standard størrelse
Rammestørrelsen er avhengig av den brukte båndbredde